

# How to Use an Insulin Pen

## Select the Site for Injection

- Sites which can be used are:
  - Back of upper arms
  - Abdomen (around navel)
  - Front and side area of thighs
  - Back above waist
  - Buttocks
- Stay 1 inch away from previous injections.
- Stay 2 inches away from your navel or scars.
- Do **not** use sites that are bruised, tender or swollen.

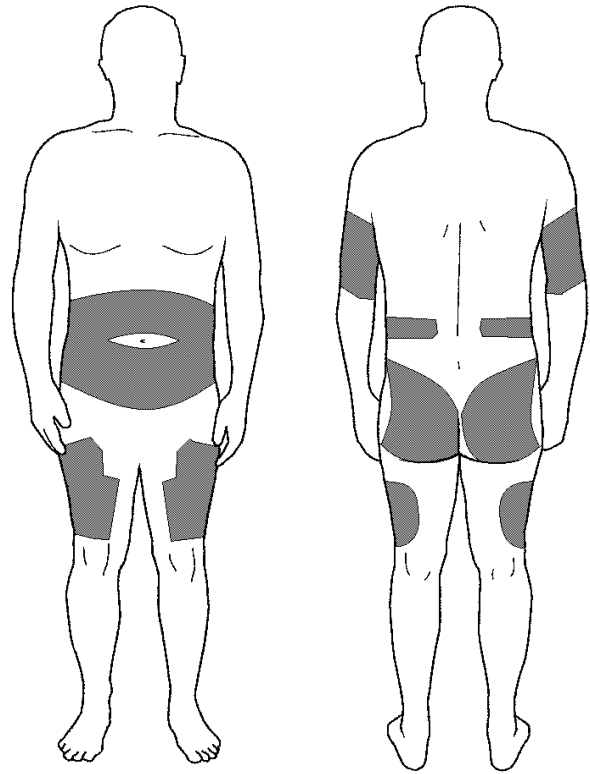

## Giving Your Insulin

1. Clean the skin with an alcohol pad. Let the alcohol air dry.
2. Take the cover off the pen. You can see the insulin in the pen.
3. If you are using a cloudy insulin, gently roll the pen between your hands to mix the insulin.

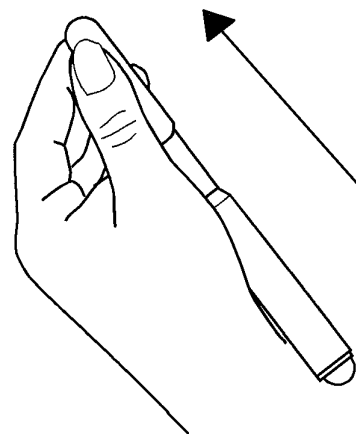

# 인슐린 펜 사용 방법

## 주입할 부위를 선택한다

- 주입할 수 있는 부위:
  - 위 팔목의 뒤 부분
  - 복부 (배꼽 주위)
  - 허벅지 앞과 양쪽 옆
  - 뒤 허리 위
  - 엉덩이
- 이미 주입한 부위에서 1인치(2.5cm) 떨어진다.
- 배꼽이나 상처에서 2인치(5cm) 떨어진다.
- 멍이 들었거나, 만지면 아프거나, 부은 곳에는 사용하지 않는다.

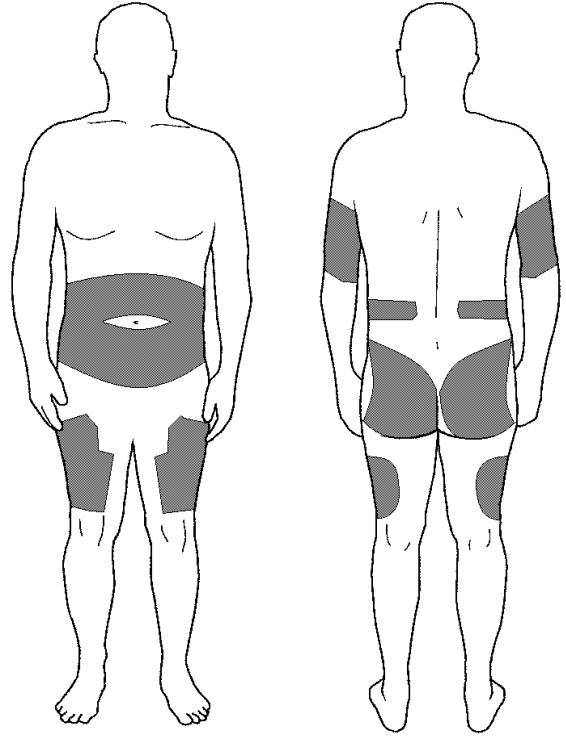

## 인슐린 주입

1. 알코올로 피부를 닦는다. 알코올이 마를 때까지 잠시 기다린다.
2. 펜의 뚜껑을 연다. 펜 안에 인슐린을 볼 수 있다.
3. 뿌연 인슐린을 사용할 경우에는 펜을 손바닥 사이에 놓고 돌려서 인슐린을 섞는다.

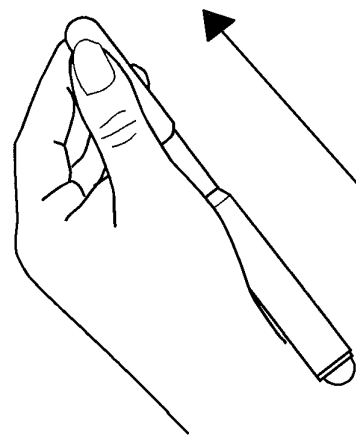

How to use Insulin Pen. Korean.

4. Use alcohol to clean the end of the pen where the needle twists on.

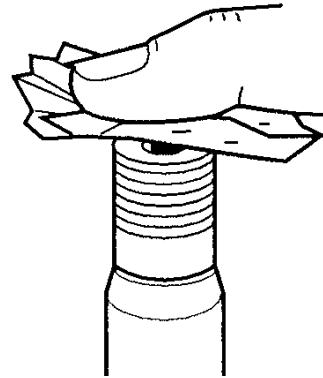

5. Peel back the cover on the needle. Screw the needle onto the pen. It should be snug but not too tight.



6. To clear the air out of the pen:
- Remove the cap from the needle.
  - Turn the dose dial to 2 units.
  - Hold the pen so the needle is up in the air.
  - Push the end of the pen in to clear the air.
  - Watch the tip of the needle for a drop of insulin. You may need to repeat this step until you see the drop on the needle.

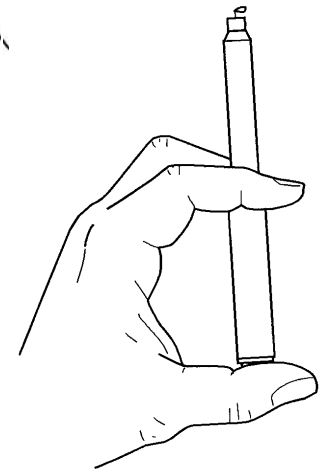

7. To set your dose of insulin, turn the dial clockwise until you see the number for your insulin dose.

8. Pinch and hold the skin of the site with one hand.
9. Put the needle straight into the skin in a quick motion. The needle should be all the way into your skin.

10. Using your thumb, push the end of the pen down slowly until all the insulin is in. Make sure the needle is all the way in the skin before pushing in the insulin.

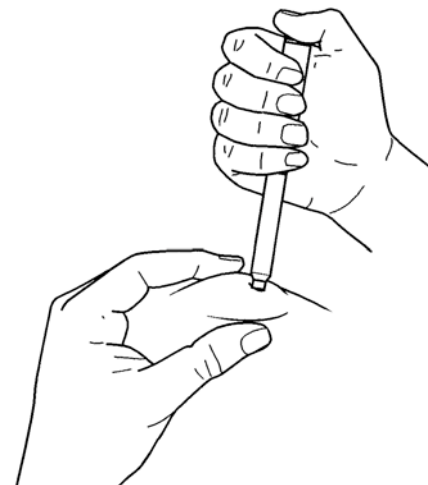

4. 바늘을 비틀어 넣는 끝 부분을 알코올로 닦아낸다.

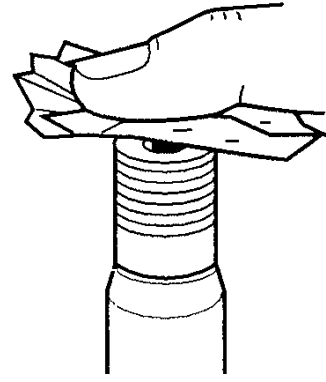

5. 바늘의 커버를 벗겨낸다. 바늘을 펜 속에 돌려 넣는다. 너무 꼭 끼우지 말고 편안히 들어가도록 한다.

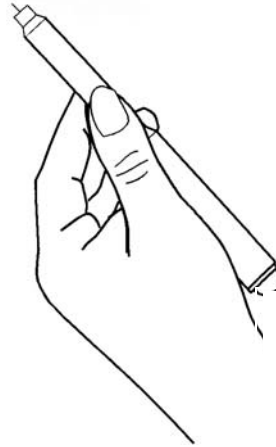

6. 펜 속에서 공기를 빼는 방법:

- 바늘 뚜껑을 제거한다.
- 용량 조절 다이얼을 2 유닛으로 돌린다.
- 바늘이 위로 향하게 펜을 든다.
- 펜 끝을 밀어 공기를 뺀다.
- 바늘 끝에서 인슐린 방울이 나오는지 본다. 바늘 끝으로 인슐린 방울이 나올 때까지 이 단계를 반복해야 한다.

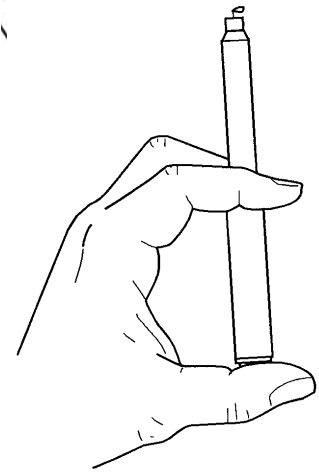

7. 인슐린 일회 용량을 설정하려면 인슐린 용약의 숫자가 보일 때까지 시계방향으로 다이얼을 돌린다.

8. 한 손으로 그 부위의 피부를 쥐다.

9. 신속한 동작으로 바늘을 피부 속에 찔러 넣는다. 바늘이 피부 속으로 완전히 들어가야 한다.

10. 엄지 손가락을 이용하여 인슐린이 모두 들어갈 때까지 펜의 끝 부분을 천천히 누른다. 인슐린을 누르기 전에 바늘이 끝까지 완전히 들어가도록 한다.

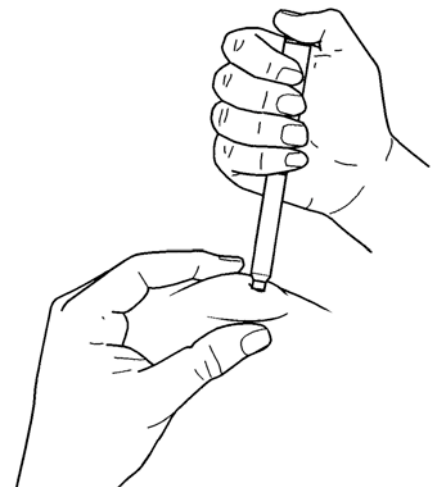

How to use Insulin Pen. Korean.

11. Let go of the pinch of skin.

12. Pull the needle out. Hold your finger over the site for a minute.

13. Remove the needle from the pen. Throw it into your needle disposal container.

14. Put the cover back on your insulin pen.

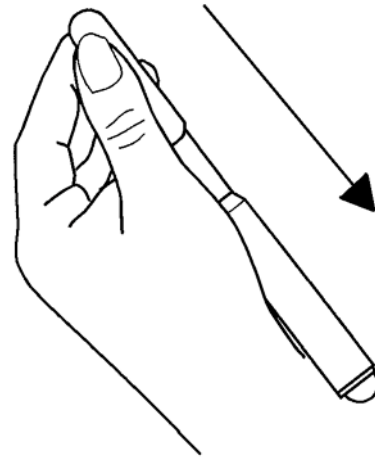

**Talk to your doctor or nurse if you have any questions or concerns.**

11. 쥐었던 피부를 놓는다.

12. 바늘을 뽑는다. 손가락으로 그 부위를 1분간 누르고 있다.

13. 펜에서 바늘을 뽑는다. 바늘을 그 폐기통에 버린다.

14. 인슐린 펜에 뚜껑을 다시 끼운다.

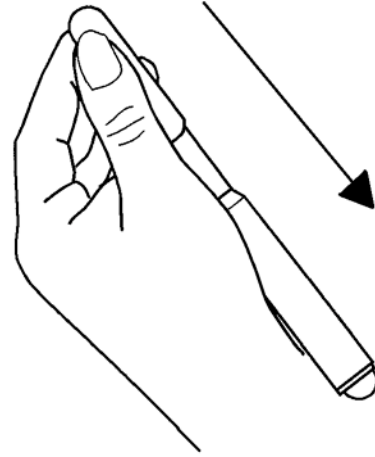

질문이나 문제가 있으시면 의사나 간호사에게 말하십시오.

How to use Insulin Pen. Korean.

7/2005. Developed through a partnership of The Ohio State University Medical Center, Mount Carmel Health and OhioHealth, Columbus, Ohio. Available for use as a public service without copyright restrictions at [www.healthinfotranslations.com](http://www.healthinfotranslations.com).