

PET (Positron Emission Tomography) Scan

A PET scan is a test that shows:

- Blood flow to a part of your body
- How your tissues are using nutrients such as oxygen
- If your cells are normal

A small amount of radioactive solution is put in a vein in your arm. This solution allows pictures to be taken of the part of your body that is to be checked. The solution leaves your body after a few days.

If you have any allergies to medicines, foods or other things, tell the staff before the test.

If you are breastfeeding, pregnant or think you might be, tell the staff before the test.

Arrive on time for your test. Plan to be here about 3 hours. The test takes 45-90 minutes.

To Prepare

- Do not eat or drink anything, including water, for 5 hours before the test.
- Take your medicines with sips of water only.
- If you have diabetes, talk to your doctor about how to manage your blood sugar the day of your test. If you take insulin, bring it with you.

पीईटी (पॉजीट्रॉन ऐमीशन टॉमोग्रैफी) स्कैन

पीईटी ऐसा परीक्षण है जिससे निम्न लिखित जानकारी मिलती है:—

- आपके शरीर के किसी भाग की ओर रक्त का प्रवाह।
- आपके ऊतक (टिशू) किस प्रकार पोषकों जैसे ऑक्सीजन का प्रयोग कर रहे हैं।
- क्या आपके कोषाणु सामान्य हैं।

आपकी बाँह की किसी शिरा (वेन) में रेडियोसक्रिय द्रव की कुछ मात्रा डाली जाती है इस द्रव की सहायता से आपके शरीर के जिस भाग की जाँच की जानी है उसके चित्र लिए जा सकते हैं यह द्रव कुछ दिनों में आपके शरीर से निकल जाता है

यदि आपको दवाओं खाद्य-पदार्थों अथवा अन्य वस्तुओं से कोई एलर्जी है तो परीक्षण से पहले स्टाफ को इस सम्बन्ध में बता दें।

यदि आप स्तन-पान करा रही हों, गर्भवती हैं अथवा आपको लगता है कि आप गर्भवती हो सकती हैं तो परीक्षण से पहले स्टाफ को बता दें।

अपने परीक्षण के लिए समय पर पहुँचें। वहाँ 3 घंटे तक रहने की तैयारी के साथ आएँ। इस परीक्षण में 45-90 मिनट लगते हैं।

तैयारी के लिए:—

- परीक्षण से पहले 5 घंटे तक पानी समेत कुछ भी खाये पिये नहीं।
- अपनी दवाएँ पानी की छोटे घूंटों के साथ लें।
- यदि आपको मधुमेह है तो चिकित्सक से इस सम्बन्ध में परामर्श करें कि परीक्षण के दिन आपकी रक्त शर्करा को कैसे सही स्थिति में बनाए रखा जाये। यदि आप इंसुलिन लेती हैं तो वह साथ लेकर आएँ।

- If your doctor has ordered medicine for pain, anxiety, or claustrophobia that you need to take during your test, bring it with you. You will also need to have someone with you to take you home after the test.
- You may bring tapes or CDs to listen to during the test.

During the Test

- You are asked to go to the toilet and empty your bladder before the test begins.
- An IV (intravenous) is put in a vein in your arm.
- The solution is given in your IV.
- You need to lie still for up to 1 hour while the solution moves in your blood.
- As you lie flat and still on your back, the table moves you to different positions. The scanner takes pictures of your body. This takes 45-90 minutes. You may listen to music or just rest.

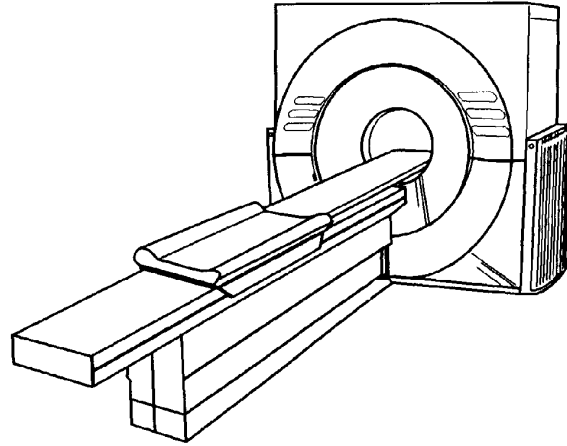

After the Test

- Drink 8-10 glasses of liquids to remove the solution from your body.
- Test results are sent to your doctor. Your doctor will share the results with you.

Talk to your doctor or nurse if you have any questions or concerns.

- यदि आपके चिकित्सक ने दर्द, घबराहट अथवा क्लॉस्ट्रोफोबिया के लिए कुछ दवाओं का आदेश दिया है जो आपको परीक्षण के दौरान लेनी हैं तो उन्हें साथ लेकर आएँ। आपको अपने साथ किसी को लाना भी होगा जो परीक्षण के बाद आपको घर ले जाए।
- आप अपने परीक्षण के दौरान सुनने के लिए कुछ टेप अथवा सीडी भी ला सकती हैं।

परीक्षण के दौरान :-

- आपसे परीक्षण से पूर्व शौचालय जाने तथा मूत्राशय खाली करने के लिए कहा जा सकता है।
- आपके बाँह की शिरा में एक आईवी (अंतः शिरा) डाला जाएगा।
- आपके आईवी (अंतः शिरा) के माध्यम से द्रव डाला जाता है।
- आपको एक घंटे तक निश्चल लेटना होगा, जबकि यह द्रव आपके रक्त में संचरित होगा।
- जबकि आप अपनी पीठ पर सीधी लेटी रहेंगी, मेज आपको विभिन्न स्थितियों में ले जाएगी। स्कैनर द्वारा आपके शरीर के विभिन्न चित्र लिए जायेंगे। इसमें 45-90 मिनट लगेंगे। आप इस दौरान संगीत सुनती रहें अथवा आराम करें।

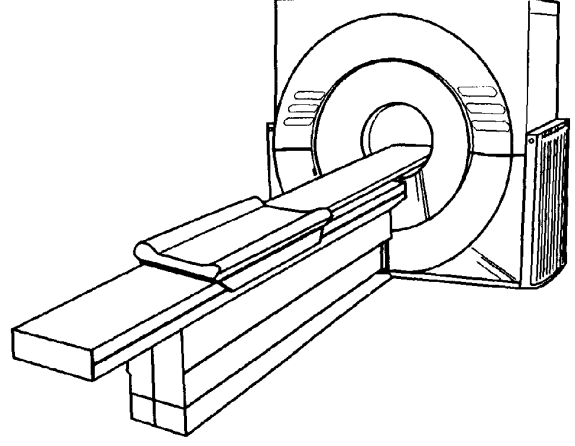

परीक्षण के बाद:-

- 8-10 गिलास पानी (द्रव) पिएँ, जिससे आपके शरीर में (डाले गए) द्रव को दूर किया जा सके।
- परिणाम आपके चिकित्सक के पास भेजे जाएंगे। आपका चिकित्सक इनके सम्बन्ध में आपको जानकारी देगा।

यदि आपके मन में कोई प्रश्न अथवा चिंताएँ हों तो उनके सम्बन्ध में अपने चिकित्सक अथवा नर्स से परामर्श करें।

4/2006. Developed through a partnership of The Ohio State University Medical Center, Mount Carmel Health and OhioHealth, Columbus, Ohio. Available for use as a public service without copyright restrictions at www.healthinfotranslations.com.