

Urine Sample-Male (Clean Catch)

This test is done to check for bladder or urinary tract infection. Follow these steps:

1. Wash your hands with soap and water. Rinse and dry your hands well.



2. Use the urine sample kit. The kit includes a cup and 2 wipes.

3. Put a clean paper towel or cloth on a place you can reach from the toilet.

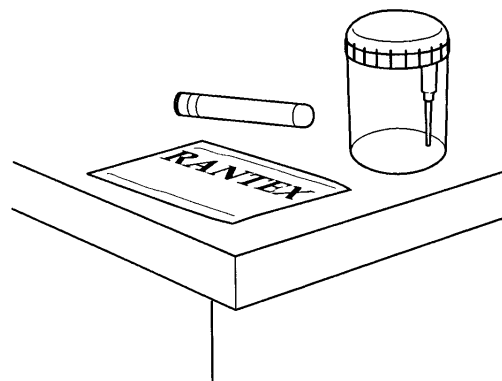

4. Open the wipes and place them on the towel.

5. If there is a sticker on the top of the cup lid, do not remove it. There is a sharp point under it.

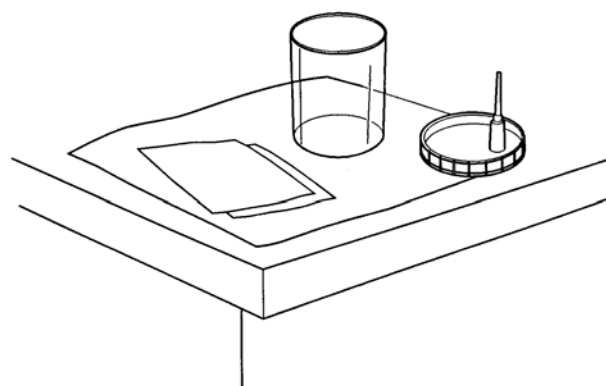

6. Take the lid off the cup. Put the lid flat side down next to the wipes. Do not touch the inside of the cup or lid.

7. Pull back on the fold of skin around the tip of your penis if you are not circumcised.

Prélèvement d'urine chez l'homme (Prélèvement stérile)

Cet examen est effectué pour détecter des infections de la vessie ou des voies urinaires. Suivez ces étapes :

1. Lavez-vous les mains avec de l'eau et du savon. Rincez-vous les mains et séchez-les bien.



2. Utilisez le kit de prélèvement d'urine. Le kit comprend un flacon et 2 lingettes.

3. Placez du papier toilette propre ou un tissu sur un endroit que vous pouvez atteindre des toilettes.

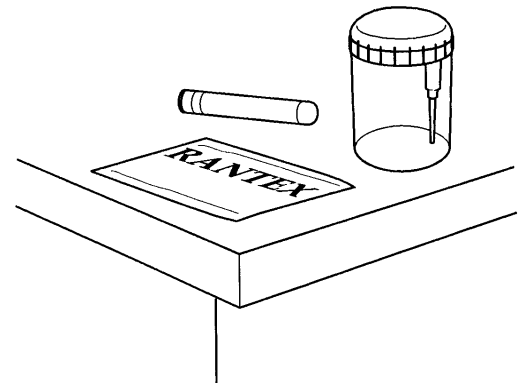

4. Ouvrez les lingettes et placez-les sur le papier toilette.

5. S'il y a une étiquette sur le couvercle du flacon, ne la retirez pas. Il y a une fine pointe en dessous.

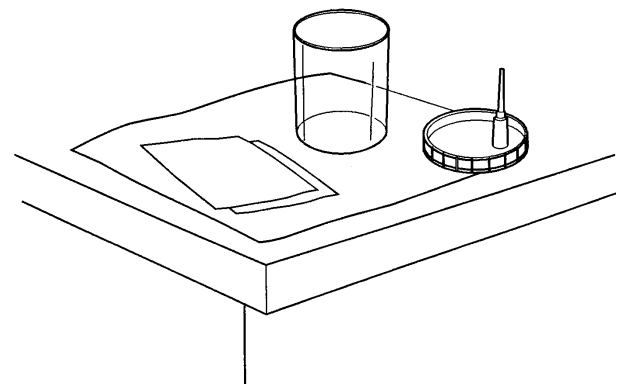

6. Retirez le couvercle du flacon. Placez le couvercle à l'envers près des lingettes. Ne touchez pas l'intérieur du flacon ou du couvercle.

7. Décalottez votre pénis si vous n'êtes pas circoncis.

Urine Sample-Male. African French.

8. Wash the end of your penis with a wipe. Throw the wipe away.
9. Wash your penis with the second wipe. Throw the wipe away.
10. Pick up the cup.
11. Start to urinate a small amount into the toilet.
12. Put the cup into the urine stream. Collect the urine in the cup until it is about half full.
13. Put the lid tightly on the cup. Be careful not to touch the inside of the cup or lid.
14. Wash your hands.
15. If you are in the hospital, give the sample to the staff. If you are home, put the cup in a plastic bag. Put the bag in the refrigerator. Take it to the lab or doctor's office as directed.

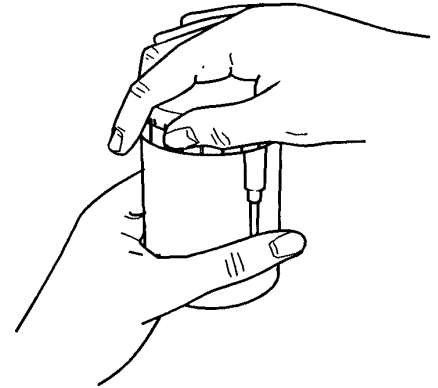

Test results are sent to your doctor. Your doctor will share the results with you.

Talk to your doctor or nurse if you have any questions or concerns.

8. Nettoyez l'extrémité de votre pénis avec une lingette. Jetez la lingette.
9. Nettoyez votre pénis avec la deuxième lingette. Jetez la lingette.
10. Prenez le flacon.
11. Commencez à uriner une petite quantité dans les toilettes.
12. Placez le flacon sous le jet d'urine. Remplissez le flacon environ à la moitié.
13. Remettez fermement le couvercle sur le flacon.
Faites attention de ne pas toucher l'intérieur du flacon ou du couvercle.
14. Lavez-vous les mains.
15. Si vous êtes à l'hôpital, donnez le prélèvement au personnel soignant. Si vous êtes chez vous, mettez le flacon dans un sac en plastique. Mettez le sac en plastique au réfrigérateur. Apportez-le au laboratoire ou au cabinet du médecin selon les recommandations qui vous auront été faites.

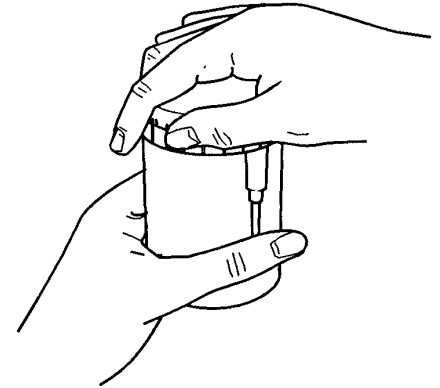

Les résultats de l'examen seront envoyés à votre médecin. Ce dernier les commentera avec vous.

Parlez à votre médecin ou votre infirmière si vous avez des questions ou des inquiétudes.

Urine Sample-Male. African French.

5/2005. Developed through a partnership of The Ohio State University Medical Center, Mount Carmel Health and OhioHealth, Columbus, Ohio. Available for use as a public service without copyright restrictions at www.healthinfotranslations.com.