

Using a Medicine Spoon or Dropper

Use a medicine spoon or dropper that has markings on it to measure your child's liquid medicine. The pharmacy may give you a medicine spoon or dropper with your child's medicine. You can also buy the spoon or dropper at the drug store and use it for measuring liquid medicines for adults.

The markings on the spoon or dropper help you measure the correct amount of medicine. Using other spoons that you have in your home without markings may cause you to give the wrong amount of medicine and that could be unsafe.

Using the Spoon

1. Open the medicine bottle.
2. Hold the medicine spoon up and find the marking for the amount of medicine or dose needed. There are 2 different measurements, teaspoon (tsp.) and milliliter (ml.), as shown on the pictures of the spoon. (1 teaspoon = 5 milliliters.) Find the measurement that matches the dose you need.
3. Slowly pour the medicine from the bottle into the spoon to the mark for the amount needed. Set the bottle of medicine down.
4. Place the tip of the spoon in the child's mouth like a feeding spoon and give the medicine. Be sure the child is sitting up when giving the medicine.
5. Clean the medicine spoon by washing it with warm water and mild soap. Rinse it well with clean water and let it air dry on a clean towel.

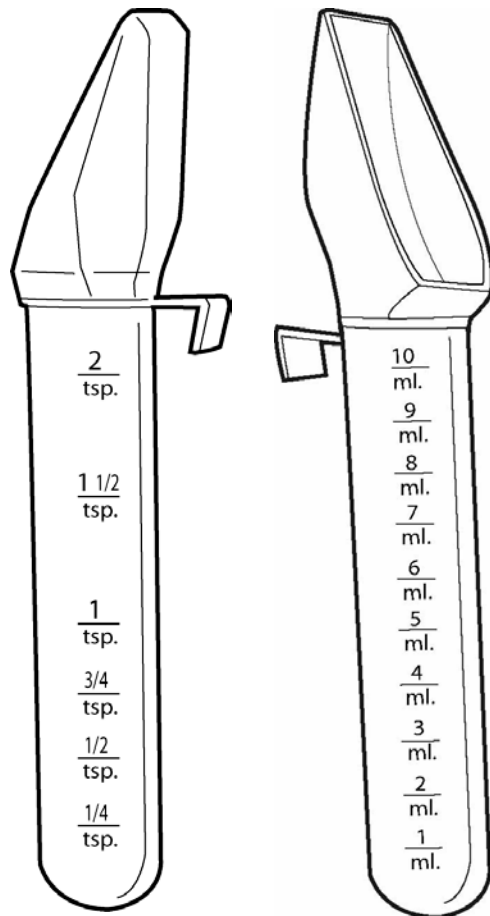

Uso de la cuchara para medicamentos o gotero

Use una cuchara para medicamentos o un gotero con marcas para medir los medicamentos líquidos de su hijo. La farmacia podría darle una cuchara para medicamentos o gotero junto con el medicamento de su hijo. También puede adquirir la cuchara o gotero en la farmacia y usarla para medir medicamentos líquidos para adultos.

Las marcas en la cuchara o el gotero ayudan a medir la cantidad correcta de medicamento. Usar otras cucharas que tenga en su casa sin marcas puede hacer que le dé la cantidad equivocada de medicamento, lo que podría no ser seguro.

Uso de la cuchara

1. Abra el frasco del medicamento.
2. Mantenga elevada la cuchara para el medicamento y encuentre la marca correspondiente a la cantidad o dosis necesaria. Hay 2 medidas diferentes, cucharadita (cdta. o «tsp.» en inglés) y mililitro (ml) como se indica en las ilustraciones de la cuchara. (1 cucharadita = 5 mililitros). Busque la medida que corresponda a la dosis que necesita.
3. Vierta el medicamento lentamente del frasco a la cuchara hasta la marca deseada. Deje el frasco del medicamento.
4. Coloque la punta de la cuchara en la boca del bebé como una cuchara de alimentación y dele el medicamento. Asegúrese de que el niño esté sentado cuando le dé el medicamento.
5. Limpie la cuchara del medicamento lavándola con agua tibia y jabón suave. Enjuáguela bien con agua limpia y déjela secar al aire sobre un paño limpio.

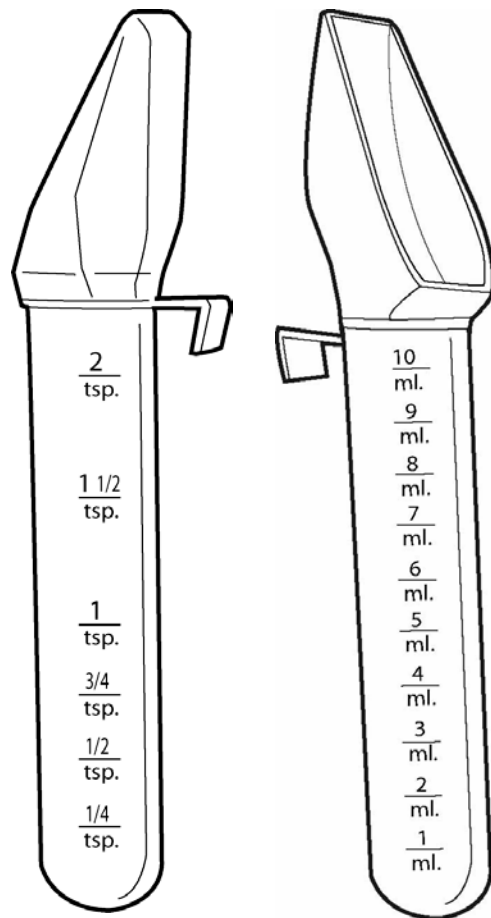

Using a Medicine Spoon or Dropper. Spanish.

Using the Dropper

You may want to first practice using the dropper with water to get used to how it works. Be careful not to pull the medicine up into the bulb of the dropper.

1. Open the medicine bottle.
2. Pick up the dropper and find the mark on the dropper for the amount or dose of medicine needed. There are 2 different measurements, teaspoon (tsp.) and milliliter (ml.), as shown on the pictures of the dropper. (1 teaspoon = 5 milliliters.) Find the measurement that matches the dose you need.
3. Squeeze the bulb end and put the tip of the dropper into the medicine bottle.
4. Slowly let pressure off of the bulb. You will see the medicine being pulled up into the dropper.
5. When you get the medicine pulled up to the mark of the amount needed, pull the dropper tip out of the liquid and let the pressure off of the bulb.
6. Check that the medicine is to the right mark for the amount needed. Squeeze the bulb to either remove extra medicine or to pull up more medicine if needed.
7. Place the dropper tip into the child's mouth like a feeding spoon and gently squeeze to release the medicine. Be sure the child is sitting up when giving the medicine. For very young children, it may work best to put the tip in towards their cheek, so they do not push the medicine out with their tongue.

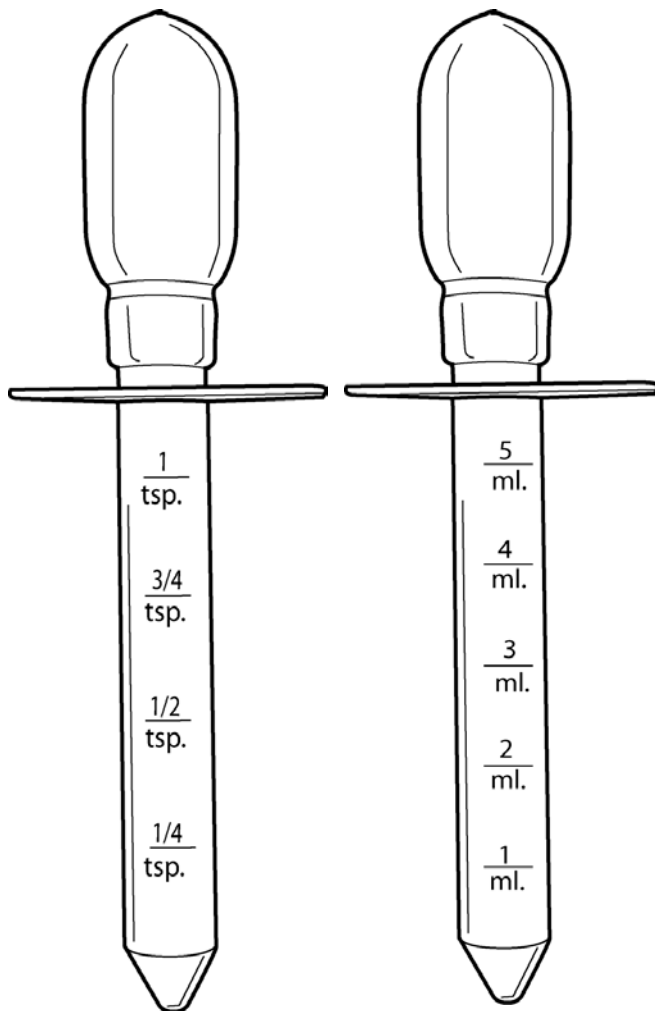

Uso del gotero

Practique usar el gotero con agua primero para acostumbrarse a cómo funciona. Tenga cuidado de no dejar que el medicamento suba hasta el bulbo del gotero.

1. Abra el frasco del medicamento.
2. Tome el gotero y encuentre la marca de la cantidad o dosis de medicamento necesaria. Hay 2 medidas diferentes, cucharadita (cdta. o «tsp.» en inglés) y mililitro (ml) como se indica en las ilustraciones del gotero. (1 cucharadita = 5 mililitros). Busque la medida que corresponda a la dosis que necesita.

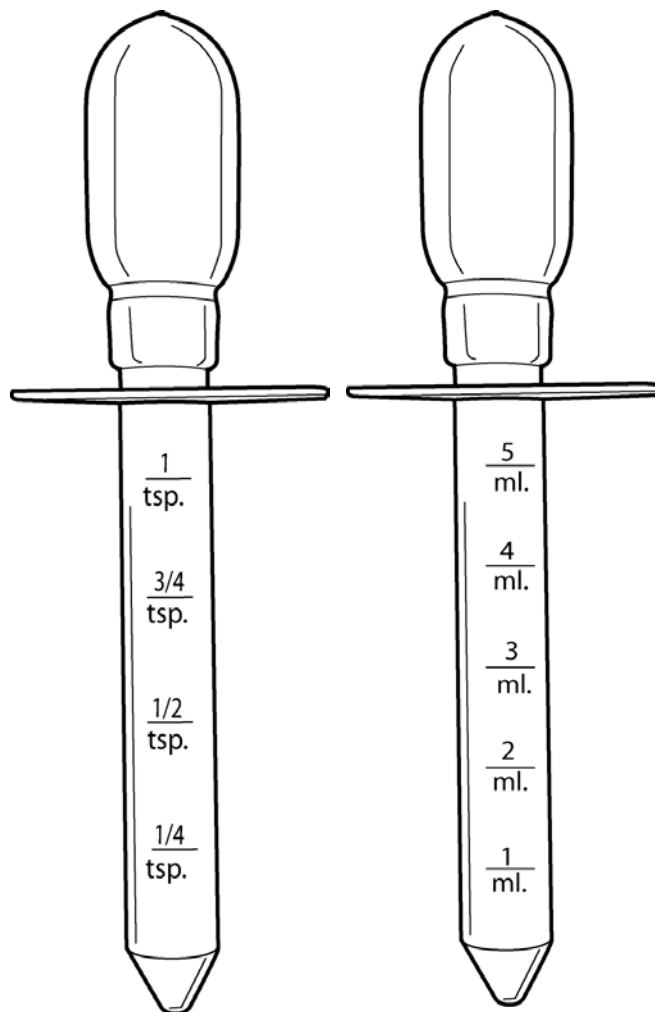

3. Apriete la parte del bulbo y coloque la punta del gotero en el frasco del medicamento.
4. Lentamente libere la presión del bulbo. Verá que el medicamento comienza a subir al gotero.
5. Cuando haya llegado hasta la marca de la cantidad necesaria, retire la punta del gotero del líquido y suelte la presión del bulbo.
6. Compruebe que el medicamento esté en la marca correspondiente a la cantidad necesaria. Apriete el bulbo para remover el medicamento sobrante o para tomar más medicamento si es necesario.
7. Coloque la punta del gotero en la boca del niño como una cuchara de alimentación y apriete lentamente para dejar salir el medicamento. Asegúrese de que el niño esté sentado cuando le dé el medicamento. Para niños muy pequeños, podría ser mejor ponerles la punta cerca de la mejilla para que no empujen el medicamento hacia afuera con la lengua.

8. Remove the bulb from the dropper and wash both pieces with warm water and mild soap. Rinse the pieces well with clean water and then let the pieces air dry on a clean towel.

Medicine Safety

- Be sure to keep all medicines and the medicine spoon or dropper out of the reach of children for safety.
- Check the dose amount. It may vary from one child to another based on the child's weight or age.
- Ask your doctor or pharmacist if you are not sure how to give any medicine to your child. You need to be sure you know:
 - ▶ **What medicine and how much** you should give your child.
 - ▶ **How often** you should give the medicine.
 - ▶ **How long you should give the medicine.** Some medicine may only be given for a few days. Other medicine may need to be given for years to treat long term problems.

8. Retire el bulbo del gotero y lave ambas partes con agua tibia y jabón suave. Enjuague bien las piezas con agua limpia y deje secar al aire sobre una toalla limpia.

Seguridad de los medicamentos

- Asegúrese de que todos los medicamentos y la cuchara o gotero estén fuera del alcance de los niños por su seguridad.
- Compruebe la cantidad de la dosis. Podría variar de un niño a otro según el peso o la edad del niño.
- Pregúntele a su farmacéutico o a su médico si no está seguro de cómo darle el medicamento a su hijo. Asegúrese de saber:
 - ▶ **Qué medicamento y cuánto** darle a su hijo
 - ▶ **Con qué frecuencia** darle el medicamento.
 - ▶ **Por cuánto tiempo darle el medicamento.** Algunos medicamentos solo se pueden administrar por unos días. Otros son necesarios durante años para tratar problemas a largo plazo.

1/2012 Health Information Translations

Unless otherwise stated, user may print or download information from www.healthinfotranslations.org for personal, non-commercial use only. The medical information found on this website should not be used in place of a consultation with your doctor or other health care provider. You should always seek the advice of your doctor or other qualified health care provider before you start or stop any treatment or with any questions you may have about a medical condition. Wexner Medical Center at The Ohio State University, Mount Carmel Health System, OhioHealth and Nationwide Children's Hospital are not responsible for injuries or damages you may incur as a result of your stopping medical treatment or your failure to obtain medical treatment.

Using a Medicine Spoon or Dropper. Spanish.